

МІНІСТЕРСТВО ОСВІТИ УКРАЇНИ

Київський міжнародний університет цивільної авіації

На правах рукопису

**КІБІК ОЛЬГА МИКОЛАЇВНА**

УДК 338.581:656.615.073.28

**МЕТОДИЧНІ АСПЕКТИ ПЛАНУВАННЯ, ОБЛІКУ ТА АНАЛІЗУ  
ВИТРАТ НА НАВАНТАЖУВАЛЬНО-РОЗВАНТАЖУВАЛЬНІ  
РОБОТИ НА МОРЬСЬКОМУ ТРАНСПОРТІ**

08.07.04 - Економіка транспорту та зв'язку

**АВТОРЕФЕРАТ**

дисертації на здобуття вченого ступеня

кандидата економічних наук

Київ - 1997

338, 4+



00751818 (U)

Роб

в Одеському державному

«Маркетинг, менеджмент та економіка водного транспорту»

Науковий керівник - доктор економічних наук, професор  
Чекаловець В.Г.

Офіційні опоненти - доктор економічних наук, професор  
Примачов М.Т.

- кандидат економічних наук, доцент  
Городецька Л.О.

Провідна організація - Південний науково-дослідний інститут  
морського флоту

Захист відбудеться «27» березня 1997 р. в 12 годин на  
засіданні спеціалізованої Вченої Ради Д 01.35.03 при Київському  
міжнародному університеті цивільної авіації за адресою: 252058, м. Київ-58,  
проспект Космонавта Комарова, 1.

З дисертацією можна ознайомитися в бібліотеці Київського  
міжнародного університету цивільної авіації.

Відгуки на автореферат дисертації у двох примірниках, завірені печат-  
кою, просимо надсилати за зазначеною адресою.

Автореферат розіслано «26» лютого 1997 р.

Вчений секретар спеціалізованої

Вченої Ради, доктор економічних наук

В.М. Загорулько

## ЗАГАЛЬНА ХАРАКТЕРИСТИКА ДИСЕРТАЦІЙНОЇ РОБОТИ

### Актуальність теми дослідження

Теорія витрат виробництва - одна із найважливіших у економічній науці, яка відображає функціонування ринкових систем.

Рівень витрат виробництва безпосередньо пов'язаний з різними аспектами виробництва. Тому від розуміння місця і ролі витрат виробництва, принципів їх формування в ринковій економіці залежить успіх діяльності підприємств.

Транспортні підприємства грають провідну роль у економіці кожної держави. У транспортній системі України, враховуючи її геополітичне положення, виділяється морський транспорт, який забезпечує потреби народного господарства у перевезеннях каботажних та зовнішньоторгівельних вантажів. Виходячи з цього, дуже актуальним є дослідження питань формування, планування, обліку і аналізу витрат на транспортування вантажів морськими шляхами у цілому та на навантажувально-розвантажувальні роботи зокрема.

Морські торговельні порти - багатфункціональні підприємства. При цьому основним видом їх діяльності є навантажувально-розвантажувальні роботи (НРР). На їх долю випадає більшість загальних витрат портів, але за останній час спостерігається зниження уваги до проблем формування, планування, обліку і аналізу виробничих витрат у морських портах.

В централізованій адміністративно-командній економіці проблемам формування витрат виробництва було присвячено багато наукових робіт різних авторів: Абрамова А.Г., Басманова І.А., Ігумнова Ю.С., Лученко К.Ф., Каракоза І.І. та інших. Реалізація цих досліджень була обумовлена характером функціонуючої на той момент системи, яка обмежувала проникнення до суті категорії витрат виробництва та перетворення цього показника у активно діючий. В умовах господарювання підприємств на основі ринкових

ЛНБ ім. В. Стефаника  
АН України

38. 47

00751818 (U)

основі ринкових відносин значення показника витрат повинно бути оновлено у повному обсязі.

Автор виходить з посилки, що категорія витрат виробництва - це ринкова категорія. Враховуючи це, до основи дослідження покладені, крім робіт вищеназваних спеціалістів, праці закордонних економістів: Аллена Р., Долана Е.Дж., Зайделя Х., Теммена Р., Маркса К., Маршалла А., Леонтьєва В., Нікбахта Е., Гропеллі А., Котлера Ф., Хаймана Д.Н., Хорнгрена Ч.Т., Фостера Дж., Сігела Д.Г. та інших.

Методичні і теоретичні аспекти визначення витрат виробництва у системі морського транспорту висвітлені у роботах Коломоївца В.П., Калущої Л.І., Красва В.І., Пантіна О.А., Попова В.В., Примачова М.Т., Соколова А.І., Чекаловця В.Г., Шевченко Т.В. та інших. У роботах даних авторів є багато конструктивного, що було використано у дисертації. Але слід мати на увазі, що окремі моменти досліджень зазначених економістів застаріли. Це викликає необхідність їх вивчення та розвитку у ринкових умовах.

На морському транспорті протягом тривалого періоду не проводилося комплексних досліджень витрат на навантажувально-розвантажувальні роботи у морських портах, що підтверджується відсутністю публікацій з даної проблеми і методичних рекомендацій для практичної діяльності морських портів з планування, обліку і аналізу витрат на перевантажувальні роботи, відповідаючих сучасним вимогам. Цим визначається актуальність цього дослідження.

#### **Мета і основні завдання дослідження**

Метою дисертаційної роботи є розробка науково-обґрунтованих методичних рекомендацій з планування, обліку і аналізу витрат на навантажувально-розвантажувальні роботи у морських портах, відповідаючих вимогам ринкової економіки.

Для досягнення зазначеної мети в дисертації вирішуються такі основні завдання:

- аналізується теорія витрат виробництва та оцінюються можливості її пристосування до умов морських портів з урахуванням специфіки їх діяльності;

- узагальнюється досвід та виявляються недоліки планування, обліку і аналізу витрат на навантажувально-розвантажувальні роботи у морських портах;

- обґрунтовуються основні напрямки удосконалення процесів планування, обліку і аналізу витрат на навантажувально-розвантажувальні роботи;

- розроблюються практичні рекомендації з планування, обліку і аналізу витрат на НРР у морських портах з урахуванням їх роботи в ринкових умовах.

#### **Предмет і об'єкт дослідження**

Предметом дослідження є процеси формування, планування, обліку та аналізу витрат на навантажувально-розвантажувальні роботи.

Об'єктом дослідження є навантажувально-розвантажувальні роботи у морських портах.

#### **Методологія і методика дослідження**

Теоретичною і методологічною основою дисертаційної роботи є об'єктивні закони економіки, на підставі яких формуються ринкові відносини, фундаментальні дослідження та положення вітчизняної і закордонної економічної науки. У дисертаційному дослідженні використані наукові праці та досвід з планування, обліку та аналізу витрат на навантажувально-розвантажувальні роботи у морських торговельних портах. У дисертаційній роботі використані такі методи дослідження, як системний підхід,

логічний, економічний, статистичний, кореляційний аналіз, графічні, графоаналітичні та інші методи.

### **Наукова новизна результатів дослідження**

Наукова новизна результатів роботи, які висуваються до захисту, полягає у наступному:

- уточнені положення про сутність, місце і функції витрат на навантажувально-розвантажувальні роботи з урахуванням специфіки даного виду діяльності;
- уперше запропонована схема формування витрат виробництва і доходу у морських портах з урахуванням кругообігу фондів;
- обгрунтована необхідність внесення змін у склад затрат, які слід відносити до витрат на НРР, з урахуванням принципів їх формування в умовах ринкової економіки;
- розроблені нові варіанти класифікації витрат на НРР;
- обгрунтовані нові методи аналізу і контролю витрат на перевантажувальні роботи;
- уперше розроблена методика формування, планування і обліку витрат на навантажувально-розвантажувальні роботи.

### **Практична цінність і реалізація результатів дослідження**

Основний науковий і практичний результат полягає в тому, що було здійснено комплексне дослідження ринкової теорії витрат виробництва і визначені особливості її використання щодо навантажувально-розвантажувальних робіт. Методичні рекомендації з формування, планування, обліку та аналізу витрат на НРР можуть використовуватися у будь-якому морському торгівельному порту з метою підвищення точності та достовірності калькуляції собівартості перевантажувальних робіт.

Результати дослідження були використані при розробці галузевої інструкції з планування, обліку та калькулювання собівартості продукції (робіт, послуг) на підприємствах експлуатаційної діяльності водного транспорту, основні положення якої використовуються у практичній діяльності Державного департаменту морського і річкового транспорту Міністерства транспорту України, наукових дослідженнях Одеського державного морського університету та Південного наукового центру Транспортної академії України, навчальному процесі ОДМУ.

#### **Апробація роботи**

Результати дослідження були повідомлені, обговорені та дістали схвалення на засіданнях кафедри «Маркетинг, менеджмент та економіка водного транспорту», наукових конференціях професорсько-викладацького складу ОДМУ (1995-1996 рр.).

#### **Публікації**

По матеріалам дисертації опубліковано 4 роботи загальним обсягом 2,3 друкованих аркушів.

#### **Обсяг і структура**

Дисертація складається з вступу, трьох розділів, висновків, переліку літератури, додатку.

Обсяг складає 204 сторінки, 31 малюнок, 10 таблиць. Перелік використаної літератури налічує 120 найменувань.

Структура дисертаційної роботи визначається логічною послідовністю вирішення поставлених завдань і включає:

#### **ВСТУП**

### **1. ВИТРАТИ ВИРОБНИЦТВА У СИСТЕМІ ЕКОНОМІЧНОЇ ДІЯЛЬНОСТІ МОРСЬКИХ ПОРТІВ**

- 1.1 Природа витрат і визначення зв'язку між обсягом продукції та витратами на його досягнення
- 1.2 Взаємозв'язок витрат виробництва, прибутку і ціни
- 1.3 Процес обліку і управління витратами виробництва

## 2. ПРОЦЕСИ ПЛАНУВАННЯ, ОБЛІКУ І АНАЛІЗУ ВИТРАТ НА НАВАНТАЖУВАЛЬНО-РОЗВАНТАЖУВАЛЬНІ РОБОТИ

- 2.1 Класифікація витрат на навантажувально-розвантажувальні роботи
- 2.2 Методичні питання планування та аналізу витрат на навантажувально-розвантажувальні роботи
- 2.3 Особливості обліку витрат виробництва

## 3. ОСНОВНІ НАПРЯМКИ УДОСКОНАЛЕННЯ ПЛАНУВАННЯ, ОБЛІКУ, АНАЛІЗУ І КОНТРОЛЮ ВИТРАТ НА НАВАНТАЖУВАЛЬНО-РОЗВАНТАЖУВАЛЬНІ РОБОТИ

- 3.1 Розвиток систем планування витрат на навантажувально-розвантажувальні роботи
- 3.2 Удосконалення класифікації витрат виробництва і розвиток систем обліку витрат на навантажувально-розвантажувальні роботи
- 3.3 Нові методи аналізу і контролю виробничих витрат у морських портах

ВИСНОВКИ

ЛІТЕРАТУРА

ДОДАТОК. МЕТОДИКА ФОРМУВАННЯ, ПЛАНУВАННЯ І  
ОБЛІКУ ВИТРАТ НА НАВАНТАЖУВАЛЬНО-  
РОЗВАНТАЖУВАЛЬНІ РОБОТИ У МОРСЬКИХ ПОРТАХ

## ЗМІСТ РОБОТИ

У вступі обгрунтована актуальність обраної теми, сформульовані мета і завдання дослідження, визначена наукова новизна і сформована практична цінність роботи.

У першому розділі аналізується теорія витрат виробництва і оцінюється можливість її пристосування до умов морських портів з урахуванням специфіки їх діяльності.

Здійснення навантажувально-розвантажувальних робіт передбачає доцільну діяльність людей, у процесі якої здійснюються затрати живої праці та матеріальних ресурсів - засобів та предметів праці. Ці затрати і являють собою витрати виробництва, які приймають вартісний (грошовий) вираз.

Витрати матеріальних та грошових засобів постійно сплачуються з вручки від перевантажувальних робіт. Процес покриття витрат найкраще простежувати при розгляді кругообігу фондів портів.

Ураховуючи форму кругообігу фондів, теорію витрат виробництва і доходу для морських портів можна зобразити у вигляді схеми (рис. 1).

Одним із найважливіших моментів взаємозв'язку витрат і прибутку є науково обгрунтований розподіл затрат, які слід відносити до витрат виробництва, і затрат, які слід сплачувати з прибутку, який залишається у розпорядженні портів. Виходячи з важливості даного питання, у дисертації додатково обгрунтований склад затрат, які слід відносити до витрат на НРР.

Політика ціноутворення є однією з основних проблем, з якою стикається адміністрація портів, особливо в умовах ринку. Аналіз сучасної системи тарифів дозволив зробити висновок, що методика розрахунків тарифних ставок повинна ґрунтуватися на визначенні собівартості з урахуванням методів НРР, особливостей кожного порту, стратегії розвитку портів.

Для прийняття оптимальних управлінських і фінансових рішень необхідна точна оцінка витрат на НРР. Дані для такої оцінки дає облік витрат. У дисертації визначені основні його функції:



1. Реєстрація витрат і подання звітів.
2. Визначення чи оцінка витрат на перевантаження конкретних вантажів та витрат підрозділів портів.
3. Управління собівартістю, тобто отримання точних даних про собівартість та їх використання управлінським персоналом задля прийняття рішень стосовно тарифів на роботи та послуги, технології навантажувально-розвантажувальних робіт.

У другому розділі розглядаються процеси планування, обліку і аналізу витрат на навантажувально-розвантажувальні роботи.

Одним з визначальних моментів раціональної організації планування, обліку, аналізу та пошуку шляхів зниження виробничих витрат є економічно обґрунтована їх класифікація. Питання класифікації до цього часу не дістали послідовного та остаточного вирішення, що потребує їх додаткового дослідження.

Класифікація витрат на НРР передбачає їх розподіл за економічними елементами та за калькуляційними статтями. Крім того, у залежності від цілей економічної діяльності усі витрати у постатійному розрізі групуються за такими економічними ознаками: відношення до технологічного процесу, до плану, звітного періоду; спосіб включення до калькуляції собівартості, залежність від обсягів виробництва.

Класифікація та групування витрат на НРР, які використовуються у вітчизняній портовій практиці, підпорядковані одній меті - забезпечити достовірне обчислення собівартості. Інші важливі завдання виробничого обліку на підставі наведених класифікацій та групувань важко здійснювати. Виходячи з цього, у дисертації були проаналізовані різноманітні варіанти класифікації витрат, які використовуються у країнах з розвинутою ринковою економікою у відповідності з міжнародними стандартами обліку.

Далі були розглянуті методичні питання планування та аналізу витрат на НРР. Практика господарювання морських портів підтверджує не-

необхідність планування витрат на навантажувально-розвантажувальні роботи, яке повинне включати:

- розробку кошторису витрат на НРР та визначення середніх планових витрат перевантаження і т знеособленого вантажу ;
- розрахунок середніх планових витрат переробки і т конкретних вантажів, нормативних середніх витрат переробки вантажів по конкретним варіантам;
- план організаційно-технічних заходів щодо зниження витрат.

Для виявлення шляхів зниження витрат на НРР важливе значення має їх аналіз. Проведення даного аналізу спрямоване на визначення динаміки витрат, оцінку обґрунтованості їх планів і прогнозів, виявлення та аналіз факторів відхилення фактичних витрат від планових, визначення структури, розробку конкретних заходів, щодо використання резервів та перевірку їх здійснення.



Рисунок 2. — Поетапна побудова бухгалтерського обліку процесу виробництва у морських портах

Пропонуються напрямки зниження витрат на НРР: підвищення науково-технічного рівня виробництва і продуктивності праці, удосконалення організації виробництва і праці, оптимізація обсягів навантажувально-

розвантажувальних робіт, удосконалення управління виробничим процесом і управління витратами на НРР.

Бухгалтерський облік - основний інструмент відображення та аналізу витрат на НРР. Рекомендується будувати облік на кібернетичній основі. У дисертації пропонується загальна поетапна схема побудови обліку витрат на перевантажувальні роботи (рис. 2) та побудова їх обліку у системі розрахунків (рис.3).

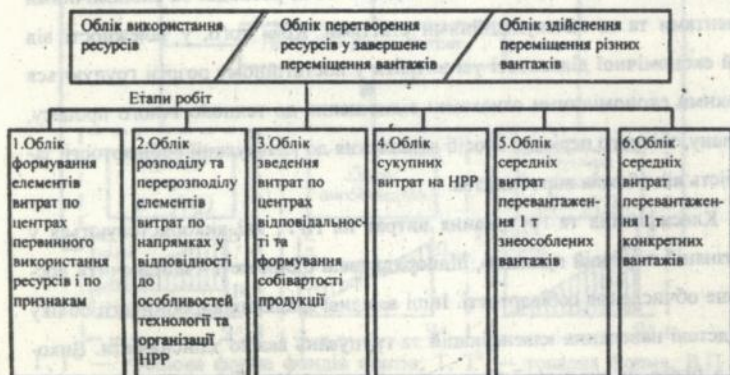

Рисунок 3. — Загальна побудова бухгалтерського обліку витрат виробництва морських портів у системі рахунків

На рис. 3 зображені рахунки: № 20 «Основне виробництво», № 24 «Витрати по експлуатації машин та обладнання», № 25 «Загальновиробничі витрати», № 26 «Загальногосподарські», № 31 «Витрати майбутніх періодів», № 28 «Брак у виробництві», № 5 «Матеріали», № 8 «Запасні частини», № 6 «Паливо», № 12 «Малочінні та швидкозношувальні предмети», № 13 «Знос малочінних та швидкозношувальних предметів», № 69 «Розрахунки по

страхуванню», № 70 «Розрахунки по оплаті праці», № 89 «Резерв наступних виплат та платежів».

Запропонована концепція обліку і аналізу виробничих витрат у морських портах повинна бути заснована на таких принципах:

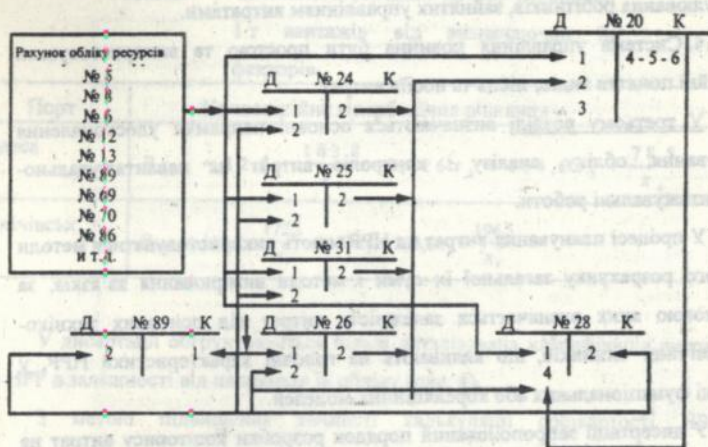
1. Визначення мережі центрів відповідальності (центрів прибутку, витрат) і організація обліку витрат у розрізі цієї мережі.
2. Розробка і впровадження автоматизованих систем обліку і аналізу.
3. Використання цілісної системи морального та матеріального стимулювання робітників, зайнятих управлінням витратами.
4. Система управління повинна бути простою та використовувати звичайні поняття видів, місць та носіїв витрат.

У третьому розділі визначаються основні напрямки удосконалення планування, обліку, аналізу і контролю витрат на навантажувально-розвантажувальні роботи.

У процесі планування витрат на НРР мають використовуватися методи прямого розрахунку загальної їх суми і методи вимірювання зв'язків, за допомогою яких визначається залежність витрат від основних техніко-економічних чинників, що впливають на головні характеристики НРР, у вигляді функціональних або кореляційних моделей.

У дисертації запропонований порядок розробки кошторису витрат на навантажувально-розвантажувальні роботи.

Дослідження залежності середніх витрат переробки 1 т вантажів від визначаючих чинників виявило, що:

1. Можливе застосування методів множинної кореляції для розробки нормативів витрат.
2. Найбільший вплив на витрати ( $B_{TK}$ ) мають:
  - $x_1$  — виробка портових робітників на НРР (т/люд.-год.);
  - $x_2$  — рівень комплексної механізації (%);
  - $x_3$  — коефіцієнт перевалки;

$x_4$  — обсяги переробки вантажів (т).

3. Найточніше апроксимує кореляційну залежність від вищезазначених чинників криволінійне гіперболічне рівняння.

$$B_{\tau, x} = b_0 + b_1 \frac{1}{x_1} + b_2 x_2 + b_3 x_3 + b_4 \frac{1}{x_4}$$

У результаті рішення з використанням даних про витрати на НРР у портах Одеса та Іллічівськ були одержані такі рівняння:

Таблиця. — Залежність середніх витрат переробки  
1 т вантажів від визначаючих їх  
факторів

Порт	Криволінійне гіперболічне рівняння
Одеса	$B_{\tau, x} = 12,8 + \frac{163,8}{x_1} - 0,426x_2 + 114,6x_3 + \frac{78,8}{x_4}$
Іллічівськ	$B_{\tau, x} = -118,2 + \frac{172,1}{x_1} - 1,183x_2 + 208,6x_3 + \frac{196,5}{x_4}$

У дисертації обґрунтовується більш деталізована класифікація витрат на НРР в залежності від напрямків їх обліку (рис. 4).

З метою підвищення точності калькуляції собівартості НРР пропонується удосконалення системи обліку за центрами відповідальності з використанням методу неповної собівартості. Ця собівартість включає у себе тільки змінні витрати на навантажувально-розвантажувальні роботи. Інші види затрат сплачуються загальною сумою з валового прибутку.

У зв'язку з посиленням конкурентної боротьби між портами за залучення вантажів клієнтур у роботі обґрунтована необхідність впровадження ринкового підходу до аналізу витрат, який передбачає зіставлення даних про витрати різних портів і розрахунок показників відносного рівня витрат на навантажувально-розвантажувальні роботи.

Автором пропонується у межах центрів відповідальності створювати системи внутрішнього контролю з метою поліпшення оперативного обліку, підвищення дієвості заходів щодо зменшення витрат на перевантажувальні роботи. Внутрішній контроль — це комплекс бухгалтерського та управлінського контролю. Система управлінського контролю витрат



Рисунок 4. — Класифікація витрат на навантажувально-розвантажувальні роботи у морських портах

виробництва у морських портах має у своєму складі такі основні елементи (рис.5).

У дисертації обґрунтовані принципи побудови систем контролю:

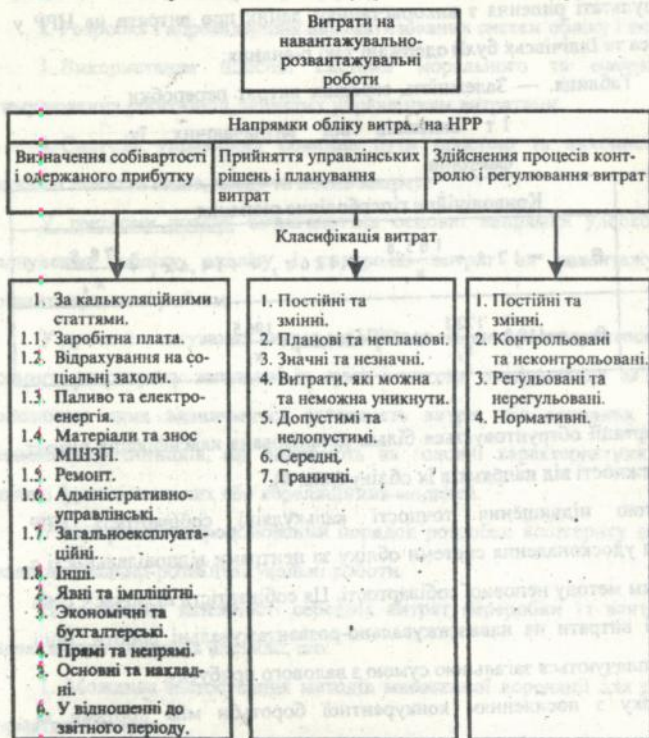

Рисунок 5. — Основні елементи системи внутрішнього управлінського контролю

1. Надійність відповідальних осіб.
2. Розмежування відповідальності.
3. Відповідність документів певним вимогам.
4. Використання стандартних процедур.
5. Здійснення незалежних перевірок.

Запропонована організаційна схема обліково-контрольних функцій у морських портах (рис. 6).

За результатами дисертаційного дослідження була розроблена методика формування, планування і обліку витрат на навантажувально-розвантажувальні роботи, яка охоплює питання калькуляції собівартості у морських портах.

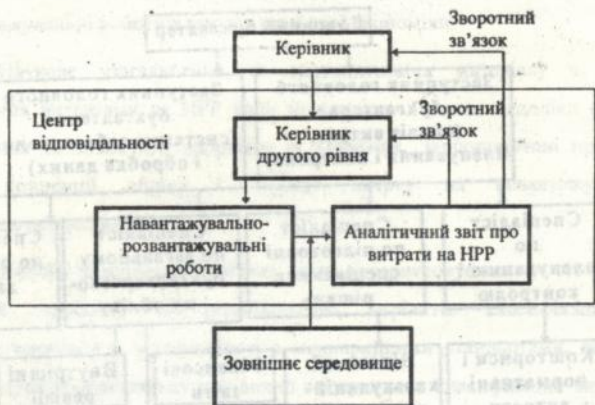

Рисунок 6. — Організаційна схема обліково-контрольних функцій у морських портах

## ВИСНОВКИ ТА ПРОПОЗИЦІЇ

Виконане дисертаційне дослідження дозволяє зробити наступні висновки:

1. У дисертаційному дослідженні були здійснені наукове узагальнення і систематизація матеріалу з проблем витрат на навантажувально-розвантажувальні роботи. Пристосування теорії витрат виробництва до основного виду діяльності морських портів — навантажувально-розвантажувальних робіт — дозволило визначити сутність та місце витрат на перевантажувальні роботи у системі економічної діяльності портів.

2. Автором визначені характер і ступінь взаємозв'язку витрат, прибутку та ціни. На підставі цього обґрунтовується необхідність внесення змін до

складу затрат, які слід відносити до витрат на навантажувально-розвантажувальні роботи в умовах ринкової економіки.

3. Наукове узагальнення та систематизація матеріалу з питань управління витратами на НРР дали можливість виявити недоліки системи управління та визначити напрямки їх усунення. Запропоновані принципи нової концепції обліку і аналізу витрат на навантажувально-розвантажувальні роботи.

4. Аналіз класифікації витрат, яка використовується у вітчизняній портовій практиці, та різноманітних варіантів класифікації, які використовуються у відповідності з міжнародними стандартами, дозволив запропонувати оригінальну порівняно з існуючими класифікацію витрат на навантажувально-розвантажувальні роботи залежно від завдань їх обліку, планування і аналізу.

5. Узагальнення досвіду з планування, обліку і аналізу витрат на навантажувально-розвантажувальні роботи дало змогу обґрунтувати завдання цих процесів для морських торговельних портів у сучасних умовах.

6. Автором пропонується при плануванні витрат на перевантажувальні роботи використовувати методи прямого розрахунку загальної їх суми і методи вимірювання зв'язків за допомогою регресійного аналізу.

7. У роботі удосконалена системи обліку витрат на НРР за центрами відповідальності з використанням методу неповної собівартості.

8. Запропоновані методи аналізу та контролю витрат на перевантажувальні роботи покликані забезпечувати управлінський персонал портів інформацією, необхідною для вирішення сучасних проблем.

9. За результатами дисертаційного дослідження розроблена методика формування, планування і обліку витрат на навантажувально-розвантажувальні роботи, яка охоплює весь комплекс питань калькулювання собівартості у морських портах і може використовуватися спеціалістами

*Handwritten signature*

морських торговельних портів. Результати дослідження були використані при розробці галузевої інструкції з планування, обліку та калькулювання собівартості продукції (робіт, послуг) на підприємствах експлуатаційної діяльності водного транспорту.

**Перелік робіт, що опубліковані по темі дисертації**

1. Кібік О.М. Виробничі витрати на навантажувально-розвантажувальні роботи у морських портах. - Одеса: ОДМУ, 1996. - 25с.
2. Кибик О.Н. Издержки производства в системе экономической деятельности морских торговых портов // Выбранные тезисы доповідей науково-технічної конференції. - Одеса: ОІМФ, 1993. - С. 12.
3. Кибик О.Н. Модель формирования издержек производства и доходов (на примере морских портов) // Развитие методов управления и хозяйствования на морском транспорте: Сборник научных трудов. - Одесса: ОГМУ, 1996. - С. 63-69.
4. Кибик О.Н. Методические вопросы учета издержек в морских портах // Развитие методов управления и хозяйствования на морском транспорте: Сборник научных трудов. - Одесса: ОГМУ, 1996. - С. 84-90.

### Аннотация

Кибик О.Н. Методические аспекты планирования, учета и анализа издержек погрузочно-разгрузочных работ на морском транспорте.

Диссертация на соискание ученой степени кандидата экономических наук по специальности 08.07.04 — «Экономика транспорта и связи», Киевский международный университет гражданской авиации, Киев, 1997.

Проведено комплексное исследование вопросов планирования, учета и анализа издержек погрузочно-разгрузочных работ на морском транспорте. Определены сущность, роль и функции издержек производства. Предложены оригинальная классификация издержек погрузочно-разгрузочных работ, новые методы их анализа и контроля. Впервые разработана методика формирования, планирования и учета издержек погрузочно-разгрузочных работ.

Ключевые слова: витрати, навантажувально-розвантажувальні роботи, морський транспорт.

### Summary

Kibik Olga. Methodical aspects of planning, accounting and analysis of the cost of cargohandling operations in marine transport.

Ph-D dissertation in economic sciences on a speciality 08.07.04. - Economy of transport and communications, Kiev International University of Civil Aviation, Kiev, 1997.

Complex investigation of problems of planning, accounting and analysis of the cost of cargohandling operations in marine transport has been conducted. The essence, the role and functions of the costs have been determined. The new type classification of the costs of cargohandling operations and the new methods of their analysis and control have been proposed. For the first time in this branch of science methods of formation, planning and accounting of the cost of cargohandling have been worked out.

Key words: costs, cargohandling operations, marine transport.

*O. Kibik*



Ab3.0HS

4838012  
**AB 37.042**